

Міністерство освіти і науки України  
Національний університет біоресурсів і природокористування України  
Відокремлений структурний підрозділ «Ірпінський фаховий коледж  
Національного університету біоресурсів і природокористування України»

## ОСВІТНЬО-ПРОФЕСІЙНА ПРОГРАМА «Облік і оподаткування»

фахової передвищої освіти

Галузь знань

07 Управління та  
адміністрування

Спеціальність

071 Облік і оподаткування

Кваліфікація

Фаховий молодший бакалавр з  
обліку і оподаткування

ПОГОДЖЕНО

Педагогічною радою Відокремленого  
структурного підрозділу «Ірпінський  
фаховий коледж Національного  
університету біоресурсів і  
природокористування України  
(протокол № 8 від 23.04.2024 р.)

Директор, голова педагогічної ради  
Дмитро КОСТЮК  
2024 р.



Освітньо-професійна програма  
вводиться в дію з 1 вересня 2024 р.

ЗАТВЕРДЖЕНО

Вченою радою Національного університету  
біоресурсів і природокористування України  
(протокол № 11 від «24» 04 2024р.)

Ректор, голова вченої ради  
доктор педагогічних наук, професор  
Станіслав НІКОЛАЄНКО  
2024 р.



**ЛИСТ ПОГОДЖЕННЯ**  
**Освітньо-професійної програми «Облік і оподаткування»**

**Погоджено**

Навчально-методичною радою  
економічного відділення Ірпінського  
ФК НУБіП України  
(протокол № 4 від «18» 04 2024р.)

Завідувач економічного відділення,  
голова навчально-методичної ради  
відділення

 Наталія ЛІСОВСЬКА

**Погоджено**

Цикловою комісією фінансово-  
економічних та облікових дисциплін  
Ірпінського ФК НУБіП України  
(протокол № 11 від «19» 04 2024р.)

Голова циклової комісії фінансово-  
економічних та облікових дисциплін

 Тамара ОЛЕФІРЕНКО

**Погоджено**

Студентською організацією  
Ірпінського ФК НУБіП України  
(протокол № 14 від «18» 04 2024р.)

Голова студентської організації коледжу

 Катерина ХАРЧЕНКО

## ПЕРЕДМОВА

ОПП розроблено на основі стандарту фахової передвищої освіти затвердженого наказом Міністерства освіти і науки України від 22.06.2021 № 698 «Про затвердження стандарту фахової передвищої освіти зі спеціальності 071 Облік і оподаткування освітньо-професійного ступеня «фаховий молодший бакалавр», введеного в дію з 2021/2022 навчального року.

URL:

<https://mon.gov.ua/storage/app/media/Fakhova%20peredvyshcha%20osvita/Zatverdzeni.standarty/2021/07/08/071.Oblik.opodatkuvannya.08.07.docx>

Розроблено робочою групою Відокремленого структурного підрозділу «Ірпінський фаховий коледж Національного університету біоресурсів і природокористування України» у складі:

ТАЛЬКО Тетяна Василівна, спеціаліст вищої кваліфікаційної категорії, викладач – керівник робочої групи

ЛІСОВСЬКА Наталія Василівна, спеціаліст вищої кваліфікаційної категорії, викладач – член робочої групи

ТИМЧЕНКО Тетяна Петрівна, спеціаліст першої кваліфікаційної категорії, викладач – член робочої групи

Рецензії відгуки зовнішніх стейкхолдерів:

КОНОПАЦЬКА Галина Іванівна, головний бухгалтер, Філія Бородянка СТОВ «Деренківець»

ШЕСТОПАЛ Оксана Валеріївна, головний бухгалтер ТОВ «ІКФ»

**1. ОПИС ОСВІТНЬО-ПРОФЕСІЙНОЇ ПРОГРАМИ ЗІ СПЕЦІАЛЬНОСТІ  
071 «ОБЛІК І ОПОДАТКУВАННЯ»  
ГАЛУЗІ ЗНАНЬ 07 УПРАВЛІННЯ ТА АДМІНІСТРУВАННЯ**

<b>1 – Загальна інформація</b>	
<b>Повна назва закладу фахової передвищої освіти</b>	Відокремлений структурний підрозділ «Ірпінський фаховий коледж Національного університету біоресурсів і природокористування України»
<b>Освітньо-професійний ступінь</b>	Фаховий молодший бакалавр
<b>Освітня кваліфікація</b>	Фаховий молодший бакалавр з обліку і оподаткування
<b>Професійна кваліфікація</b>	-
<b>Кваліфікація в дипломі</b>	Освітньо-професійний ступінь – Фаховий молодший бакалавр. Спеціальність – 071 «Облік і оподаткування». Освітньо-професійна програма – Облік і оподаткування.
<b>Рівень кваліфікації згідно з Національною рамкою кваліфікацій</b>	Освітньо-професійний ступінь фахового молодшого бакалавра відповідає 5 рівню Національної рамки кваліфікацій
<b>Офіційна назва освітньо-професійної програми</b>	Облік і оподаткування
<b>Обсяг кредитів ЄКТС, необхідний для здобуття ступеня фахового молодшого бакалавра</b>	120 кредитів ЄКТС Термін навчання за денною формою здобуття освіти: - на основі повної загальної середньої освіти (профільна середня освіта) – 2 роки; - на основі базової середньої освіти – 3 роки. На основі базової середньої освіти здобувачі фахової передвищої освіти зобов'язані одночасно виконати освітню програму профільної середньої освіти, тривалість здобуття якої становить два роки. Освітня програма профільної середньої освіти професійного спрямування, що відповідає галузі знань та/або спеціальності, інтегрується з освітньо-професійною програмою фахового молодшого бакалавра. Мінімум 50% обсягу освітньо-професійної програми має бути спрямовано на забезпечення результатів навчання за спеціальністю, визначених Стандартом фахової передвищої освіти.
<b>Наявність акредитації</b>	Сертифікат про акредитацію освітньо-професійної програми у сфері фахової передвищої освіти ДС № 001317, 15.02.2022, Державна служба якості освіти України, термін дії до 01 липня 2027 року.
<b>Термін дії освітньо-професійної програми</b>	01.07.2027 р.
<b>Вимоги до осіб, які можуть розпочати навчання за програмою</b>	Базова середня освіта (з одночасним виконанням освітньої програми профільної середньої освіти, тривалість здобуття якої становить два роки); повна загальна середня освіта (профільна середня освіта); фахова передвища освіта; вища освіта.
<b>Мова викладання</b>	Українська мова
<b>Інтернет-адреса постійного розміщення</b>	<a href="http://iek.irpin.com/educational-activity/osvit-programs/">http://iek.irpin.com/educational-activity/osvit-programs/</a>

освітньої програми	
<b>2 – Мета освітньо-професійної програми</b>	
<p>Формування та розвиток загальних і професійних компетентностей, що направлені на здобуття студентом: теоретичних знань, вмінь і навичок ведення бухгалтерського обліку, достатніх для успішного виконання професійних обов'язків у сфері обліку і оподаткування, підготовка здобувачів фахової передвищої освіти до подальшого навчання за обраною спеціальністю.</p>	
<b>3 – Характеристика освітньо-професійної програми</b>	
<b>Предметна область</b>	<p><b>Об'єкт вивчення та/або діяльності:</b> теоретичні, методичні, організаційні та практичні засади обліку, контролю та аналізу діяльності суб'єктів господарювання і їх оподаткування.</p> <p><b>Цілі навчання:</b> підготовка фахівців, здатних розв'язувати типові спеціалізовані задачі та практичні проблеми у сфері обліку та оподаткування або у процесі навчання.</p> <p><b>Теоретичний зміст предметної області:</b> поняття, категорії, теорії і концепції обліку, аналізу, контролю, оподаткування.</p> <p><b>Методи, методика та технології:</b> загальнонаукові та спеціальні методи, методики, процедури організації і здійснення обліку, аналізу, контролю та оподаткування.</p> <p><b>Інструменти та обладнання:</b> сучасні інформаційні системи і комп'ютерні технології, стандартні, спеціальні й галузеві пакети прикладних програм обліку, аналізу, контролю, оподаткування.</p>
<b>4 – Придатність випускників до працевлаштування та подальшого навчання</b>	
<b>Придатність до працевлаштування</b>	<p>Фахівець підготовлений до роботи в галузі економіки за Національним класифікатором України: «Класифікатор видів економічної діяльності» ДК 009:2010:</p> <p>Секція А Сільське господарство, лісове господарство та рибне господарство</p> <p>Секції В, С, D та E Переробна промисловість, добувна промисловість, розроблення кар'єрів та інша промисловість</p> <p>Секція F Будівництво</p> <p>Секції G, H та I Оптова та роздрібна торгівля, транспорт і складське господарство, тимчасове розміщування й організація харчування</p> <p>Секція J Інформація та телекомунікації</p> <p>Секція K Фінансова та страхова діяльність</p> <p>Секція L Операції з нерухомим майном</p> <p>Секції M та N Професійна, наукова та технічна діяльність, діяльність у сфері адміністративного та допоміжного обслуговування</p> <p>Секції O, P та Q Державне управління й оборона, освіта, охорона здоров'я та надання соціальної допомоги</p> <p>Секції R, S, T та U Інші послуги</p> <p>Фахівець здатен виконувати зазначені професійні роботи за Національним класифікатором України: «Класифікатор професій» ДК 003:2010:</p> <p>3433 Бухгалтери та касири-експерти</p> <p>3433 Асистент бухгалтера-експерта</p> <p>3433 Бухгалтер</p> <p>3433 Касир-експерт</p> <p>3439 Інші технічні фахівці в галузі управління</p>

	<p>3439 Ревізор  3439 Інспектор  3439 Інспектор з інвентаризації  3439 Інспектор-ревізор  3442 Інспектори податкової служби  3442 Державний податковий інспектор  3442 Ревізор-інспектор податковий</p>
<b>Академічні права випускників</b>	<p>Здобуття освіти за:  початковим рівнем (короткий цикл) вищої освіти;  першим (бакалаврський) рівнем вищої освіти.  Набуття додаткових кваліфікацій в системі післядипломної освіти.</p>
<b>5 – Викладання та оцінювання</b>	
<b>Викладання та навчання</b>	<p>Студентоорієнтоване навчання, проблемно-орієнтоване навчання, самонавчання.  Форми організації освітнього процесу: навчальні заняття (лекції, лабораторні, практичні, семінарські, індивідуальні заняття); консультації; самостійна робота, включаючи виконання індивідуальних завдань; практична підготовка; контрольні заходи, включаючи атестацію здобувачів фахової передвищої освіти у формі кваліфікаційного іспиту.  Освітні технології: проблемні, інтерактивні, проєктні, інформаційно-комунікаційні, дистанційні.</p>
<b>Оцінювання</b>	<p>Письмові екзамени, диференційовані заліки, тестування, презентації, звіти з практик, модульні контрольні роботи, курсові роботи, атестація здобувачів фахової передвищої освіти у формі кваліфікаційного іспиту.  Екзамени, диференційовані заліки проводяться відповідно до вимог «Положення про екзамени та заліки у Відокремленому структурному підрозділі «Ірпінський фаховий коледж Національного університету біоресурсів і природокористування України».  Оцінювання навчальних досягнень здобувачів фахової передвищої освіти здійснюється: за 100-бальною шкалою (ЄКТС) та національною 4-бальною шкалою («відмінно», «добре», «задовільно», «незадовільно») (виконання освітньо-професійної програми); за 12-бальною шкалою (виконання освітньої програми профільної середньої освіти).</p>
<b>6 – Перелік компетентностей випускника</b>	
<b>Інтегральна компетентність</b>	<p>Здатність вирішувати типові спеціалізовані задачі та практичні проблеми у сфері обліку та оподаткування або у процесі навчання, що вимагає застосування положень і методів економічних наук, та може характеризуватися певною невизначеністю умов; нести відповідальність за результати своєї діяльності; здійснювати контроль інших осіб у визначених ситуаціях.</p>
<b>Загальні компетентності</b>	<p><b>Компетентності, визначені стандартом фахової передвищої освіти спеціальності 071 «Облік і оподаткування»:</b>  ЗК 1. Здатність реалізувати свої права і обов'язки як члена суспільства, усвідомлювати цінності громадянського (вільного демократичного) суспільства та необхідність його сталого</p>

	<p>розвитку, верховенства права, прав і свобод людини і громадянина в Україні.</p> <p>ЗК 2. Здатність зберігати та примножувати моральні, культурні, наукові цінності і досягнення суспільства на основі розуміння історії та закономірностей розвитку предметної області, її місця у загальній системі знань про природу і суспільство та у розвитку суспільства, техніки і технологій, використовувати різні види та форми рухової активності для активного відпочинку та ведення здорового способу життя.</p> <p>ЗК 3. Здатність спілкуватися державною мовою як усно, так і письмово.</p> <p>ЗК 4. Здатність спілкуватися іноземною мовою.</p> <p>ЗК 5. Здатність до пошуку, оброблення та аналізу інформації з різних джерел.</p> <p>ЗК 6. Здатність застосовувати знання у практичних ситуаціях.</p> <p>ЗК 7. Знання предметної області та розуміння професійної діяльності.</p> <p>ЗК 8. Здатність використовувати інформаційні системи та комунікаційні технології.</p>
<p><b>Спеціальні компетентності</b></p>	<p><b>Компетентності, визначені стандартом фахової передвищої освіти спеціальності 071 «Облік і оподаткування»:</b></p> <p>СК 1. Здатність аналізувати економічні події та явища з огляду на сучасні теоретичні та методичні основи обліку і оподаткування.</p> <p>СК 2. Здатність використовувати математичний інструментарій для розв'язання прикладних економічних та оптимізаційних завдань в сфері обліку і оподаткування.</p> <p>СК 3. Здатність відображати інформацію про господарські операції суб'єктів господарювання в обліку, їх систематизації, узагальненню у звітності та інтерпретації для задоволення інформаційних потреб осіб, що приймають управлінські рішення.</p> <p>СК 4. Здатність застосовувати норми права та податкового законодавства України в практичній діяльності суб'єктів господарювання.</p> <p>СК 5. Здатність оцінювати результати господарської діяльності підприємств на основі знань сучасних методик аналізу.</p> <p>СК 6. Здатність здійснювати обліково-аналітичні процедури із застосуванням спеціалізованих програмних засобів та комп'ютерних технологій.</p> <p>СК 7. Здатність перевіряти законність, достовірність, економічну доцільність господарських і фінансових операцій з метою збереження власності, попередження порушень та зловживань.</p> <p>СК 8. Здатність використовувати методи обліку і оподаткування на підприємстві.</p> <p>СК 9. Здатність використовувати знання національних стандартів обліку.</p> <p>СК 10. Здатність демонструвати розуміння вимог щодо професійної діяльності, зумовлених необхідністю забезпечення сталого розвитку України, її зміцнення як демократичної, соціальної, правової держави.</p>

	<p>СК 11. Здатність організовувати власну професійну діяльність, застосовувати знання для розв'язання практичних ситуацій, приймати рішення відповідно до чинного законодавства.</p> <p>СК 12. Здатність застосовувати етичні принципи під час виконання професійних обов'язків.</p> <p><b>Компетентності, визначені закладом фахової передвищої освіти:</b></p> <p>СК 13. Здатність самостійно приймати рішення щодо побудови й реалізації професійної кар'єри.</p>
--	--

### 7 – Програмові результати навчання

#### **Результати навчання, визначені стандартом фахової передвищої освіти спеціальності 071 «Облік і оподаткування»:**

- РН 1. Знати економічні категорії та закони для розуміння зв'язків, що існують між процесами та явищами в різних економічних системах.
- РН 2. Розуміти місце предметної області в загальній базі знань та значення облікової, податкової та статистичної систем в інформаційному забезпеченні користувачів обліково-аналітичної інформації у вирішенні проблем в сфері економічної відповідальності підприємств.
- РН 3. Визначати сутність об'єктів обліку і оподаткування для розуміння їх ролі та впливу на результати господарської діяльності.
- РН 4. Ідентифікувати джерела та розуміти методологію визначення і методи отримання облікових даних для узагальнення економічної інформації.
- РН 5. Використовувати математичний інструментарій для розв'язання прикладних завдань у сфері обліку і оподаткування.
- РН 6. Використовувати особливості обліку і оподаткування у професійній діяльності та господарській практиці.
- РН 7. Характеризувати господарські операції та процеси, вміти здійснювати їх документальне оформлення для відображення в обліку підприємств різних організаційно-правових форм господарювання.
- РН 8. Формувати й аналізувати фінансову, податкову і статистичну звітність підприємств для визначення показників забезпеченості підприємства ресурсним потенціалом та його ефективного використання.
- РН 9. Дотримуватися вимог чинного податкового законодавства щодо розрахунку і сплати податків, зборів, обов'язкових платежів до відповідних бюджетів, їх обліку та формування податкової звітності суб'єктів господарювання.
- РН 10. Формувати та надавати облікову-аналітичну інформацію для ухвалення управлінських рішень з метою підвищення ефективності бізнесу.
- РН 11. Визначати та аналізувати основні фінансово-економічні показники діяльності підприємства для виявлення внутрішніх резервів раціонального використання матеріальних, трудових і фінансових ресурсів.
- РН 12. Застосовувати спеціалізовані інформаційні системи і комп'ютерні технології для розв'язання задач з обробки даних у сфері професійної діяльності.
- РН 13. Аналізувати особливості функціонування підприємств для здійснення обліку їх господарської діяльності.
- РН 14. Використовувати нормативно-правові документи і національні стандарти для ведення бухгалтерського обліку суб'єктів господарювання.
- РН 15. Володіти державною та іноземною мовами у професійній діяльності.
- РН 16. Вміти працювати самостійно і в команді, нести професійну відповідальність за результати роботи, дотримуватися етичних принципів, норм та стандартів професійної етики для досягнення спільної мети.
- РН 17. Дотримуватися вимог професійної діяльності, зумовлених необхідністю забезпечення економічного розвитку України.

РН 18. Дотримуватися безпеки життєдіяльності та вживати заходів щодо збереження навколишнього середовища.

**Результати навчання, визначені закладом фахової передвищої освіти:**

РН 19. Здійснювати пошук, збирання, оброблення й аналізування необхідної інформації для розробки або ж удосконалення стратегії професійного зростання у майбутньому.

<b>8 – Ресурсне забезпечення реалізації освітньо-професійної програми</b>	
<b>Кадрове забезпечення</b>	Розробники освітньо-професійної програми є штатними працівниками Ірпінського ФК НУБіП України, з них: 2 – викладачі вищої кваліфікаційної категорії, 1 – викладач першої кваліфікаційної категорії. До реалізації програми залучаються педагогічні працівники, які за кваліфікацією відповідають профілю і напрямку дисциплін, що викладаються, мають відповідний стаж педагогічної роботи та досвід практичної роботи; педагогічні працівники з науковими ступенями та вченими званнями, а також висококваліфіковані спеціалісти з досвідом роботи за фахом. З метою підвищення фахового рівня всі педагогічні працівники щорічно проходять підвищення кваліфікації.
<b>Матеріально-технічне забезпечення</b>	Усі приміщення відповідають будівельним та санітарним нормам. Основу матеріально-технічного забезпечення складають аудиторії з мультимедійним обладнанням, навчальні лабораторії із сучасними технічними та програмними ресурсами з доступом до мережі Інтернет, Wi-Fi. Соціальна інфраструктура включає: спортивний комплекс, їдальню, медпункт, гуртожиток.
<b>Інформаційне та навчально-методичне забезпечення</b>	Забезпеченість бібліотеки підручниками і посібниками, фаховими періодичними виданнями відповідного профілю, офіційний веб-сайт, наявність електронного ресурсу навчально-методичних матеріалів на базі платформи MOODLE.
<b>9 – Академічна мобільність</b>	
<b>Національна кредитна мобільність</b>	Право на академічну мобільність реалізується здобувачами фахової передвищої освіти відповідно до «Положення про академічну мобільність у Відокремленому структурному підрозділі «Ірпінський фаховий коледж Національного університету біоресурсів і природокористування України».
<b>Міжнародна кредитна мобільність</b>	-

## 2. ПЕРЕЛІК ОСВІТНІХ КОМПОНЕНТІВ І ЛОГІЧНА ПОСЛІДОВНІСТЬ ЇХ ВИКОНАННЯ

### 2.1. Перелік освітніх компонентів ОПІ «Облік і оподаткування»

Код о/к	Освітні компоненти ОПІ (навчальні дисципліни, курсова робота, практики, атестація)	Кількість кредитів ЄКТС	Форма підсумкового контролю
<b>Обов'язкові освітні компоненти ОПІ</b>			
<b>Обов'язкові освітні компоненти, що формують загальні компетентності</b>			
ОК 1	Правознавство	3	Диференційований залік
ОК 2	Історія України	3	Екзамен
ОК 3	Основи філософських знань	3	Диференційований залік
ОК 4	Соціологія	3	Диференційований залік
ОК 5	Політична економія	4	Екзамен

ОК 6	Інформатика і комп'ютерна техніка	3	Диференційований залік
ОК 7	Економіка підприємства	4	Екзамен
ОК 8	Статистика	4	Диференційований залік
ОК 9	Бухгалтерський облік	5	Диференційований залік
ОК 10	Культурологія	3	Диференційований залік
ОК 11	Екологія	3	Диференційований залік
ОК 12	Безпека життєдіяльності	3	Диференційований залік
ОК 13	Технологія галузі	3	Диференційований залік
ОК 14	Іноземна мова (за професійним спрямуванням)	3	Екзамен
ОК 15	Українська мова (за професійним спрямуванням)	3	Екзамен
ОК 16	Вища математика	3	Екзамен
ОК 17	Фізичне виховання*		Диференційований залік
<b>Обов'язкові освітні компоненти, що формують спеціальні компетентності</b>			
ОК 18	Фінанси	5	Диференційований залік
ОК 19	Гроші та кредит	4	Диференційований залік
ОК 20	Основи охорони праці	3	Екзамен
ОК 21	Облік у банках	4	Диференційований залік
ОК 22	Фінансовий облік	7	Диференційований залік, екзамен, захист курсової роботи
ОК 23	Інформаційні системи і технології в обліку	3	Екзамен
ОК 24	Облік і звітність у бюджетних установах	3	Диференційований залік
ОК 25	Контроль і ревізія	3	Екзамен
ОК 26	Податкова система	2	Диференційований залік
ОК 27	Економічний аналіз	2	Диференційований залік
<b>Практична підготовка</b>			
ОК 28	Навчальна практика з фінансового обліку	3	Диференційований залік
ОК 29	Навчальна практика з податкової системи	3	Диференційований залік
ОК 30	Навчальна практика з інформаційних систем і технологій в обліку	3	Диференційований залік
ОК 31	Виробнича практика	6	Захист звіту
ОК 32	<b>Атестація здобувачів фахової передвищої освіти</b>	1	Кваліфікаційний іспит
<b>Загальний обсяг обов'язкових освітніх компонентів:</b>		<b>105</b>	
<b>Вибіркові освітні компоненти ОПП (за вибором здобувача фахової передвищої освіти)</b>			
ВК 1	Етика ділового спілкування	3	Диференційований залік

ВК 2	Основи психології	3	Диференційований залік
ВК 3	Менеджмент	3	Диференційований залік
ВК 4	Маркетинг	3	Диференційований залік
ВК 5	Облік і звітність в оподаткуванні	3	Диференційований залік
ВК 6	Звітність підприємств	3	Диференційований залік
ВК 7	Навички для успішної кар'єри	3	Диференційований залік
ВК 8	Організація власного бізнесу	3	Диференційований залік
ВК 9	Бухгалтерський облік у галузях економіки	3	Диференційований залік
ВК 10	Інвестування	3	Диференційований залік
<b>Загальний обсяг вибіркового освітнього компонента:</b>		<b>15</b>	
<b>ЗАГАЛЬНИЙ ОБСЯГ ОПП</b>		<b>120</b>	

\* позакредитний освітній компонент.

## 2.2 СТРУКТУРНО-ЛОГІЧНА СХЕМА ОПШ

### 2.2.1. Структурно-логічна схема ОПШ (на основі базової середньої освіти)

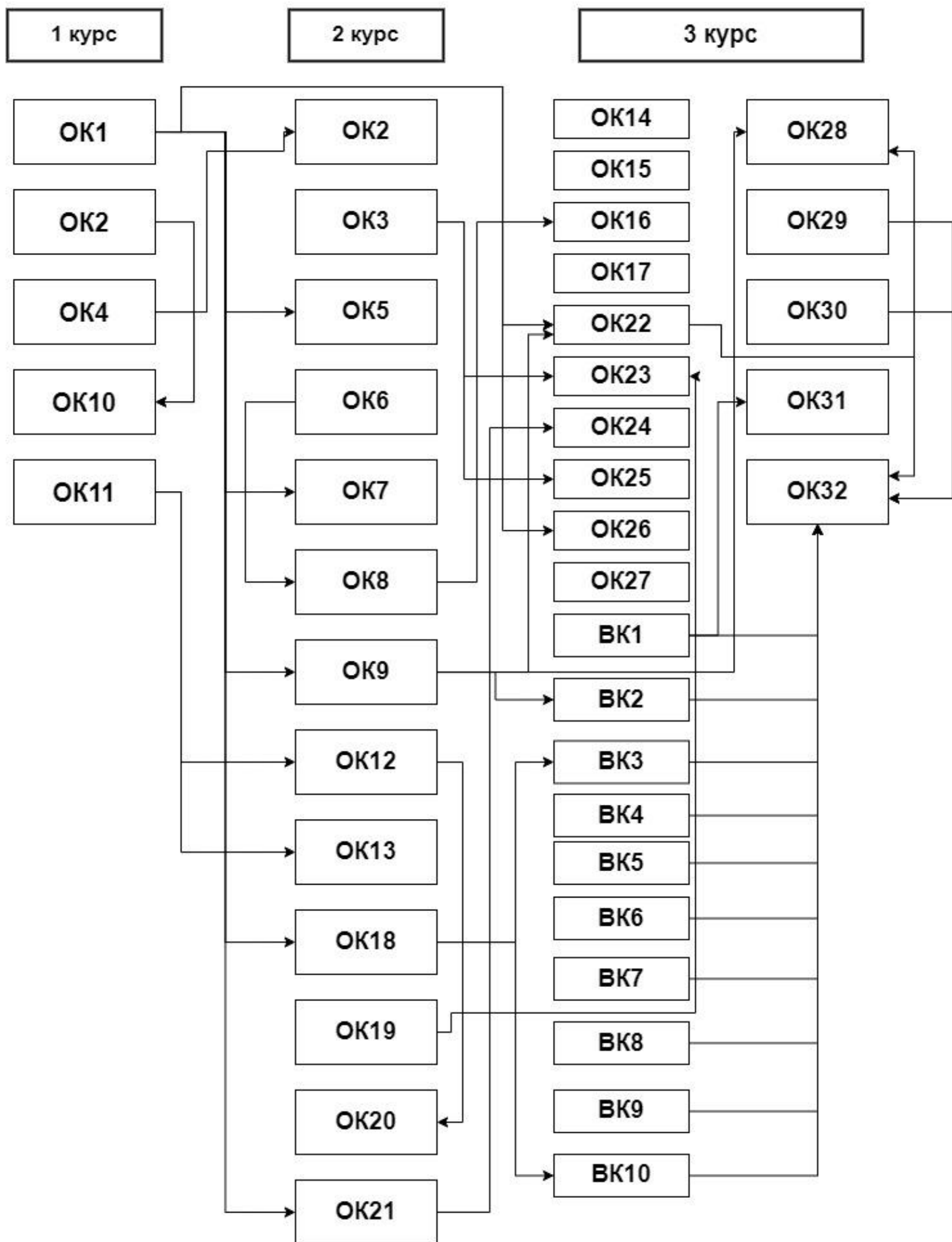

2.2.2. Структурно-логічна схема ОПШ (на основі повної загальної середньої освіти)

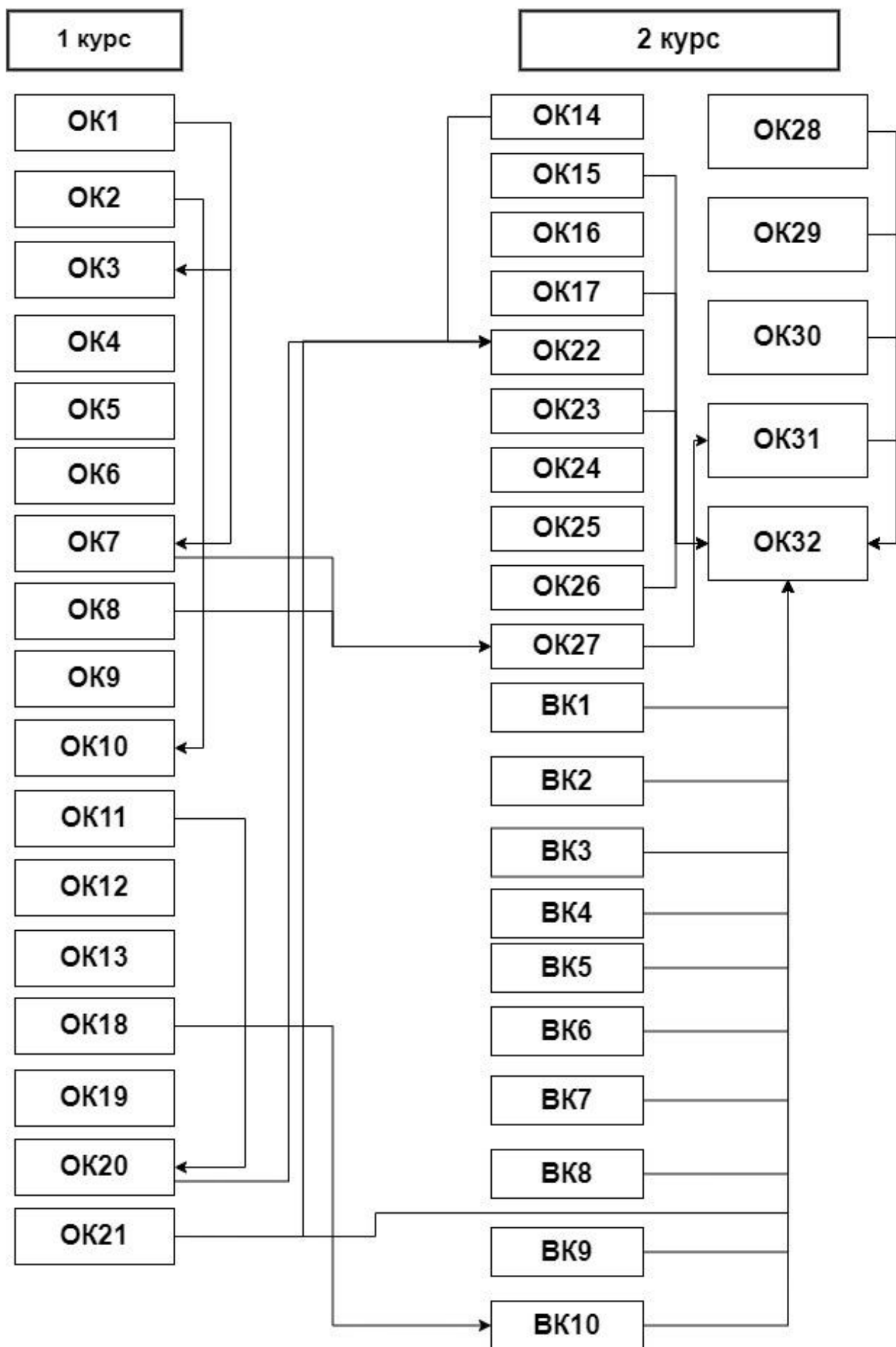

### **3. ФОРМИ АТЕСТАЦІЇ ЗДОБУВАЧІВ ФАХОВОЇ ПЕРЕДВИЩОЇ ОСВІТИ**

Атестація здобувачів фахової передвищої освіти освітньо-професійної програми «Облік і оподаткування» спеціальності 071 «Облік і оподаткування» здійснюється у формі кваліфікаційного іспиту, на який виносяться дисципліни: «Фінансовий облік», «Економічний аналіз», «Податкова система», «Контроль і ревізія», «Облік і звітність у бюджетних установах», «Основи охорони праці».

Кваліфікаційний іспит спрямований на перевірку досягнень результатів навчання, визначених стандартом та освітньо-професійною програмою «Облік і оподаткування».

Атестація здійснюється відкрито і публічно.

На підставі рішення екзаменаційної комісії особі, яка продемонструвала відповідність результатів навчання вимогам освітньо-професійної програми, освітньо-професійного ступеню фахового молодшого бакалавра присвоюється кваліфікація «фаховий молодший бакалавр з обліку і оподаткування» та видається диплом фахового молодшого бакалавра.

### **4. ВИМОГИ ДО СИСТЕМИ ВНУТРІШНЬОГО ЗАБЕЗПЕЧЕННЯ ЯКОСТІ ФАХОВОЇ ПЕРЕДВИЩОЇ ОСВІТИ**

В Ірпінському ФК НУБіП України (далі – Коледж) функціонує система забезпечення якості освітньої діяльності та якості фахової передвищої освіти (внутрішня система забезпечення якості освіти), яка передбачає здійснення таких процедур і заходів:

1) визначення та оприлюднення політики, принципів та процедур забезпечення якості фахової передвищої освіти, що інтегровані до загальної системи управління закладом фахової передвищої освіти, узгоджені з його стратегією і передбачають залучення внутрішніх та зовнішніх заінтересованих сторін;

2) визначення і послідовне дотримання процедур розроблення освітньо-професійних програм, які забезпечують відповідність їх змісту стандартам фахової передвищої освіти (професійним стандартам – за наявності), декларованим цілям, урахування позицій заінтересованих сторін, чітке визначення кваліфікацій, що присуджуються та/або присвоюються, які мають бути узгоджені з Національною рамкою кваліфікацій;

3) здійснення за участю здобувачів освіти моніторингу та періодичного перегляду освітньо-професійних програм з метою гарантування досягнення встановлених для них цілей та їх відповідності потребам здобувачів фахової передвищої освіти і суспільства, включаючи опитування здобувачів фахової передвищої освіти;

4) забезпечення дотримання вимог правової визначеності, оприлюднення та послідовного дотримання нормативних документів закладу фахової передвищої освіти, що регулюють усі стадії підготовки здобувачів фахової передвищої освіти (прийом на навчання, організація освітнього процесу, визнання результатів навчання, переведення, відрахування, атестація тощо);

5) забезпечення релевантності, надійності, прозорості та об'єктивності оцінювання, що здійснюється у рамках освітнього процесу;

6) визначення та послідовне дотримання вимог щодо компетентності педагогічних (науково-педагогічних) працівників, застосування чесних і прозорих правил прийняття на роботу та безперервного професійного розвитку персоналу;

7) забезпечення необхідного фінансування освітньої та викладацької діяльності, а також адекватних та доступних освітніх ресурсів і підтримки здобувачів фахової передвищої освіти за кожною освітньо-професійною програмою;

8) забезпечення збирання, аналізу і використання відповідної інформації для ефективного управління освітньо-професійними програмами та іншою діяльністю закладу;

9) забезпечення публічної, зрозумілої, точної, об'єктивної, своєчасної та легкодоступної інформації про діяльність закладу та всі освітньо-професійні програми, умови і процедури присвоєння ступеня фахової передвищої освіти та кваліфікацій;

10) забезпечення дотримання академічної доброчесності працівниками закладу фахової передвищої освіти та здобувачами фахової передвищої освіти, у тому числі створення і забезпечення функціонування ефективного системи запобігання та виявлення академічного

плагіату та інших порушень академічної доброчесності, притягнення порушників до академічної відповідальності;

11) періодичне проходження процедури зовнішнього забезпечення якості фахової передвищої освіти;

12) залучення здобувачів фахової передвищої освіти та роботодавців як повноправних партнерів до процедур і заходів забезпечення якості освіти;

13) забезпечення дотримання студентоорієнтованого навчання в освітньому процесі;

14) здійснення інших процедур і заходів, визначених законодавством, установчими документами закладів фахової передвищої освіти або відповідно до них.

Система забезпечення якості освітньої діяльності та якості фахової передвищої освіти закладу фахової передвищої освіти (внутрішня система забезпечення якості освіти) за поданням такого закладу може оцінюватися центральним органом виконавчої влади із забезпечення якості освіти або акредитованими ним незалежними установами оцінювання та забезпечення якості фахової передвищої освіти на предмет її відповідності вимогам до системи забезпечення якості фахової передвищої освіти, що затверджуються центральним органом виконавчої влади у сфері освіти і науки за поданням центрального органу виконавчої влади із забезпечення якості освіти.

## 5. МАТРИЦЯ ВІДПОВІДНОСТІ КОМПЕТЕНТНОСТЕЙ ВИПУСКНИКА КОМПОНЕНТАМ ОСВІТНЬО-ПРОФЕСІЙНОЇ ПРОГРАМИ

	ОК 1	ОК 2	ОК 3	ОК 4	ОК 5	ОК 6	ОК 7	ОК 8	ОК 9	ОК 10	ОК 11	ОК 12	ОК 13	ОК 14	ОК 15	ОК 16	ОК 17	ОК 18	ОК 19	ОК 20	ОК 21	ОК 22	ОК 23	ОК 24	ОК 25	ОК 26	ОК 27	ОК 28	ОК 29	ОК 30	ОК 31	ОК 32	ОК 33	ВК 1	ВК 2	ВК 3	ВК 4	ВК 5	ВК 6	ВК 7	ВК 8	ВК 9	ВК 10			
ЗК 1	+	+	+	+						+								+		+														+	+											
ЗК 2		+	+	+						+	+	+	+			+		+																+	+											
ЗК 3	+	+	+	+			+	+		+	+	+		+	+	+		+	+	+									+				+	+	+	+				+	+					
ЗК 4							+			+				+																																
ЗК 5		+	+		+	+		+	+					+	+	+			+			+	+	+	+	+	+	+	+	+	+	+	+	+	+	+	+	+	+	+	+	+	+	+	+	
ЗК 6	+				+	+	+	+	+		+		+	+	+	+	+	+	+	+	+	+	+	+	+	+	+	+	+	+	+	+	+	+	+	+	+	+	+	+	+	+	+	+	+	
ЗК 7					+	+	+	+				+	+			+	+		+	+	+	+	+	+	+	+	+	+	+	+	+	+	+	+	+	+	+	+	+	+	+	+	+	+	+	
ЗК 8		+			+				+					+	+		+	+	+		+	+	+	+	+	+	+	+	+	+	+	+	+	+	+	+	+	+	+	+	+	+	+	+	+	
СК 1																			+					+		+	+		+																	
СК 2								+								+				+				+		+	+		+										+	+						
СК 3					+				+													+		+				+												+	+			+		
СК 4	+								+								+	+					+	+		+	+		+	+									+	+	+	+	+	+		
СК 5						+	+						+						+			+						+													+	+			+	
СК 6									+													+	+	+		+		+		+	+	+	+										+			
СК 7									+								+	+					+				+		+	+	+	+											+	+		
СК 8									+													+	+		+		+		+	+	+	+						+	+				+	+		
СК 9									+													+	+		+			+	+	+	+	+	+	+									+	+		
СК 10	+				+								+						+									+												+	+			+		
СК 11					+		+		+								+	+				+		+				+	+	+	+	+	+	+							+	+	+	+	+	+
СК 12																	+									+							+	+	+	+						+	+		+	
СК 13																																										+	+			



## 7. МАТРИЦЯ ВІДПОВІДНОСТІ РЕЗУЛЬТАТІВ НАВЧАННЯ ТА КОМПЕТЕНТНОСТЕЙ

Результати навчання	Компетентності																					
	Загальні компетентності								Спеціальні компетентності													
	ЗК 1	ЗК 2	ЗК 3	ЗК 4	ЗК 5	ЗК 6	ЗК 7	ЗК 8	СК 1	СК 2	СК 3	СК 4	СК 5	СК 6	СК 7	СК 8	СК 9	СК 10	СК 11	СК 12	СК 13	
PH 1	+		+		+	+			+						+		+					
PH 2			+		+	+	+				+		+			+				+		
PH 3			+			+					+	+							+			
PH 4			+		+		+	+								+	+	+				
PH 5			+		+	+				+			+							+		
PH 6			+		+	+	+				+	+				+	+			+		
PH 7			+			+	+	+			+			+	+	+			+			+
PH 8			+		+	+	+	+		+	+	+	+	+	+		+	+	+	+		+
PH 9			+		+	+	+	+		+		+			+	+			+			+
PH 10			+		+	+	+	+			+		+	+	+				+	+		
PH 11			+		+	+		+	+	+			+	+					+			
PH 12			+	+	+	+		+		+	+			+								
PH 13			+		+	+	+					+			+		+					+
PH 14			+		+	+	+					+			+		+	+	+	+		+
PH 15	+	+	+	+	+	+	+	+	+	+	+	+	+	+	+	+	+	+	+	+	+	
PH 16	+	+	+		+	+	+	+	+	+	+	+	+	+	+	+	+	+	+	+	+	+
PH 17			+			+	+		+		+	+	+	+	+	+	+	+	+	+	+	
PH 18		+				+													+	+	+	
PH 19					+		+	+			+								+	+		+