

Міністерство освіти і науки України
Національний університет біоресурсів і природокористування України
Відокремлений структурний підрозділ
«Ірпінський фаховий коледж Національного університету
біоресурсів і природокористування України»

**ОСВІТНЬО-ПРОФЕСІЙНА ПРОГРАМА
«ПІДПРИЄМНИЦТВО, ТОРГІВЛЯ
ТА БІРЖОВА ДІЯЛЬНІСТЬ»
фахової передвищої освіти**

**ГАЛУЗЬ ЗНАНЬ
СПЕЦІАЛЬНІСТЬ**

07 Управління та адміністрування
076 Підприємництво та торгівля

КВАЛІФІКАЦІЯ

Фаховий молодший бакалавр з
підприємництва та торгівлі

ПОГОДЖЕНО

Педагогічною радою Відокремленого
структурного підрозділу «Ірпінський
фаховий коледж Національного
університету біоресурсів і
природокористування України»
(протокол № 8 від 23.04.2024р.)

Директор: голова педагогічної ради
Дмитро КОСТЮК
« 3 » « 04 » 2024р.



ЗАТВЕРДЖЕНО

Вченою радою Національного університету
біоресурсів і природокористування України
(протокол № 11 від 24.04 2024р.)

Ректор: голова вченої ради
доктор педагогічних наук, професор
Станіслав НІКОЛАСНКО
_____ 2024р.



Освітньо-професійна програма
вводиться в дію з 1 вересня 2024 р.

Ірпінь – 2024

ЛИСТ ПОГОДЖЕННЯ
Освітньо-професійної програми
«ПІДПРИЄМНИЦТВО, ТОРГІВЛЯ ТА БІРЖОВА ДІЯЛЬНІСТЬ»

Погоджено

Навчально-методичною радою
відділення підприємництва та
інформаційних технологій Ірпінського
ФК НУБіП України
(протокол № 4 від «22» 04 2024р.)

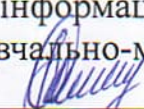
Завідувач відділення підприємництва
та інформаційних технологій, голова
навчально-методичної ради відділення
 Тетяна СЕМЕНЕНКО

Погоджено

Цикловою комісією маркетингу, торгівлі
та харчових технологій Ірпінського ФК
НУБіП України
(протокол № 11 від «10» 04 2024р.)

Голова циклової комісії маркетингу,
торгівлі та харчових технологій
 Ірина ВІННИК

Погоджено

Студентською організацією Ірпінського
ФК НУБіП України
(протокол № 14 від «18» 04 2024р.)

Голова студентської організації
коледжу  Катерина ХАРЧЕНКО

ПЕРЕДМОВА

Освітньо-професійна програма розроблена на основі стандарту фахової передвищої освіти затвердженого наказом Міністерства освіти і науки України від 19.02.2024 № 704 «Про внесення змін до стандарту фахової передвищої освіти зі спеціальності 076 Підприємництво, торгівля та біржова діяльність освітньо-професійного ступеня «фаховий молодший бакалавр», введеного в дію з 2024/2025 навчального року.

URL:

<https://mon.gov.ua/storage/app/media/Fakhova%20peredvyshcha%20osvita/Zatverdzeni.standarty/2024/02/19/076.Pidpryyemn.ta.torh.NR-198.vid19.02.2024.pdf>

Розроблено робочою групою Відокремленого структурного підрозділу «Ірпінський фаховий коледж Національного університету біоресурсів і природокористування України» у складі:

КОВТУН Олена Петрівна, спеціаліст вищої кваліфікаційної категорії, викладач – керівник робочої групи;

ВДОВИЧ Валентина Григорівна, кандидат економічних наук, спеціаліст вищої кваліфікаційної категорії, викладач-методист – член робочої групи;

ФЕДОСЄВА Наталя Іванівна, спеціаліст вищої кваліфікаційної категорії, викладач – член робочої групи.

Рецензії та відгуки зовнішніх стейкхолдерів:

ДИННИК Сергій Трохимович, директор ТОВ «Магазин № 121»;

ЯВОРСЬКА Валентина Олександрівна, доцент кафедри біржової діяльності і торгівлі НУБіП України, кандидат економічних наук.

**1. ОПИС ОСВІТНЬО-ПРОФЕСІЙНОЇ ПРОГРАМИ ЗІ СПЕЦІАЛЬНОСТІ
076 «ПІДПРИЄМНИЦТВО ТА ТОРГІВЛЯ»
ГАЛУЗІ ЗНАНЬ 07 «УПРАВЛІННЯ ТА АДМІНІСТРУВАННЯ**

| 1 – Загальна інформація | |
|---|--|
| Повна назва закладу фахової передвищої освіти | Відокремлений структурний підрозділ «Ірпінський фаховий коледж Національного університету біоресурсів і природокористування України» |
| Освітньо-професійний ступінь | Фаховий молодший бакалавр |
| Освітня кваліфікація | Фаховий молодший бакалавр з підприємництва та торгівлі |
| Професійна кваліфікація | - |
| Кваліфікація в дипломі | Освітньо-професійний ступінь – Фаховий молодший бакалавр Спеціальність – 076 Підприємництво та торгівля Освітньо-професійна програма – Підприємництво, торгівля та біржова діяльність |
| Рівень кваліфікації згідно з Національною рамкою кваліфікацій | Освітньо-професійний ступінь фахового молодшого бакалавра відповідає 5 рівню Національної рамки кваліфікацій |
| Офіційна назва освітньо-професійної програми | Підприємництво, торгівля та біржова діяльність |
| Обсяг кредитів ЄКТС, необхідний для здобуття ступеня фахового молодшого бакалавра | 120 кредитів ЄКТС Термін навчання за денною формою здобуття освіти: - на основі повної загальної середньої освіти (профільна середня освіта) – 1 рік 10 місяців; - на основі базової середньої освіти – 2 роки 10 місяців. На основі базової середньої освіти здобувачі фахової передвищої освіти зобов'язані одночасно виконати освітню програму профільної середньої освіти, тривалість здобуття якої становить два роки. Освітня програма профільної середньої освіти професійного спрямування, що відповідає галузі знань та/або спеціальності, інтегрується з освітньо-професійною програмою фахового молодшого бакалавра. Мінімум 50 % обсягу освітньо-професійної програми має бути спрямовано на досягнення результатів навчання за спеціальністю, визначених Стандартом фахової передвищої освіти. |
| Наявність акредитації | Сертифікат про акредитацію освітньо-професійної програми у сфері фахової передвищої освіти ДС № 003968, 04.10.2023, Державна служба якості освіти України. Термін дії сертифіката до 1 липня 2027 року. |
| Термін дії освітньо-професійної програми | 01.07.2027 р. |
| Вимоги до осіб, які можуть розпочати навчання за програмою | Базова середня освіта (з одночасним виконанням освітньої програми профільної середньої освіти, тривалість здобуття якої становить два роки); повна загальна середня освіта (профільна середня освіта); професійна (професійно-технічна) освіта (із зазначенням спеціальностей); фахова передвища освіта; вища освіта. |
| Мова викладання | Українська |
| Інтернет-адреса постійного розміщення освітньо-професійної програми | https://cutt.ly/76jNC4Z |
| 2 – Мета освітньо-професійної програми | |
| Формування системи професійних знань та набуття практичних компетентностей, достатніх для успішного виконання професійних обов'язків у сфері підприємництва та торгівлі, підготовка здобувачів фахової передвищої освіти до подальшого навчання за обраною спеціальністю. | |

| 3 - Характеристика освітньо-професійної програми | |
|---|---|
| Предметна область | <p>Об'єкт вивчення та/або діяльності: діяльність з організації та функціонування підприємницьких та торговельних структур, що здійснюються для досягнення економічних і соціальних результатів.</p> <p>Цілі навчання: підготовка фахівців, здатних вирішувати типові спеціалізовані задачі та практичні проблеми з підприємництва та торгівлі.</p> <p>Теоретичний зміст предметної області: поняття, категорії, концепції, принципи, положення підприємництва та торгівлі і методологія їхнього використання для організації та ефективного функціонування підприємницьких та торговельних структур, сучасні цифрові технології.</p> <p>Методи, методики та технології: загальнонаукові й спеціальні методи, професійні методики і технології вирішення типових спеціалізованих задач і практичних проблем організації, ефективного функціонування і розвитку підприємницьких та торговельних структур, сучасні інформаційно-комунікаційні технології.</p> <p>Інструментарій та обладнання: спеціалізовані прилади та обладнання, спеціалізоване програмне забезпечення.</p> |
| 4 – Придатність випускників до працевлаштування та подальшого навчання | |
| Придатність до працевлаштування | <p>Фахівець здатен виконувати зазначені професійні роботи за Національним класифікатором України: «Класифікатор професій» ДК 003:2010 та Довідником кваліфікаційних характеристик професій працівників. Випуск 65. «Торгівля і громадське харчування»:</p> <p>1224 Завідувач секції</p> <p>1224 Керівники виробничих підрозділів в оптовій та роздрібній торгівлі</p> <p>1229.1 Завідувач відділу (самостійного)</p> <p>3411 Фахівець з біржових операцій</p> <p>3415 Агент комерційний</p> <p>3415 Агент торговельний</p> <p>3415 Комівояжер</p> <p>3419 Товарознавець</p> <p>3419 Організатор з постачання</p> <p>3419 Організатор зі збуту</p> <p>3421 Торговельний брокер (маклер)</p> <p>3422 Експедитор транспортний</p> <p>3439 Фахівець.</p> <p>Перелік посад, які може обіймати випускник, не є вичерпним.</p> |
| Академічні права випускників | <p>Здобуття освіти за:</p> <p>початковим рівнем (короткий цикл) вищої освіти;</p> <p>першим (бакалаврський) рівнем вищої освіти.</p> <p>Набуття додаткових кваліфікацій в системі освіти дорослих, у тому числі післядипломної освіти</p> |
| 5 – Викладання та оцінювання | |
| Викладання та навчання | <p>Студентоорієнтоване навчання, проблемно-орієнтоване навчання, самонавчання.</p> <p>Форми організації освітнього процесу: навчальні заняття (лекції, лабораторні, практичні, семінарські, індивідуальні заняття); консультації; самостійна робота, включаючи виконання індивідуальних завдань; практична підготовка; контрольні заходи, включаючи атестацію здобувачів фахової передвищої освіти у формі кваліфікаційного іспиту.</p> <p>Освітні технології: проблемні, інтерактивні, проєктні, інформаційно-комунікаційні, дистанційні.</p> |
| Оцінювання | <p>Письмові екзамени, диференційовані заліки, тестування, презентації, звіти з практик, модульні контрольні роботи,</p> |

| | |
|---|---|
| | <p>курсів роботи, атестація здобувачів фахової передвищої освіти у формі кваліфікаційного іспиту.</p> <p>Екзамени, диференційовані заліки проводяться відповідно до вимог «Положення про екзамени та заліки у Відокремленому структурному підрозділі «Ірпінський фаховий коледж Національного університету біоресурсів і природокористування України».</p> <p>Оцінювання навчальних досягнень здобувачів фахової передвищої освіти здійснюється: за 100-бальною шкалою (ЄКТС) та національною 4-бальною шкалою («відмінно», «добре», «задовільно», «незадовільно») (виконання освітньо-професійної програми); за 12-бальною шкалою (виконання освітньої програми профільної середньої освіти).</p> |
| Форми атестації здобувачів фахової передвищої освіти | Атестація зі спеціальності здійснюється у формі кваліфікаційного іспиту. |
| 6 – Перелік компетентностей випускника | |
| Інтегральна компетентність | Здатність вирішувати типові спеціалізовані задачі та практичні проблеми в галузі підприємницької та торговельної діяльності або у процесі навчання, що вимагає застосування положень і методів системи наук, які формують концепції організації і функціонування підприємницьких та торговельних структур та може характеризуватися певною невизначеністю умов; нести відповідальність за результати своєї діяльності; здійснювати контроль інших осіб у визначених ситуаціях. |
| Загальні компетентності | <p>Компетентності, визначені стандартом фахової передвищої освіти спеціальності 076 «Підприємництво та торгівля»:</p> <p>ЗК1. Здатність реалізувати свої права і обов'язки як члена суспільства, усвідомлювати цінності громадянського (вільного демократичного) суспільства та необхідність його сталого розвитку, верховенства права, прав і свобод людини і громадянина в Україні.</p> <p>ЗК2. Здатність зберігати та примножувати моральні, культурні, наукові цінності і досягнення суспільства на основі розуміння історії та закономірностей розвитку предметної області, її місця в загальній системі знань про природу і суспільство та в розвитку суспільства, техніки і технологій, використовувати різні види та форми рухової активності для активного відпочинку та ведення здорового способу життя.</p> <p>ЗК3. Здатність застосовувати знання у практичних ситуаціях.</p> <p>ЗК4. Здатність спілкуватися державною мовою як усно, так і письмово.</p> <p>ЗК5. Здатність спілкуватися іноземною мовою.</p> <p>ЗК6. Здатність використовувати інформаційні та комунікаційні технології.</p> <p>ЗК7. Здатність до пошуку, оброблення та аналізу інформації з різних джерел.</p> <p>ЗК8. Здатність виявляти ініціативу та підприємливість.</p> |
| Спеціальні компетентності | <p>Компетентності, визначені стандартом фахової передвищої освіти спеціальності 076 «Підприємництво та торгівля»:</p> <p>СК1. Здатність враховувати основні закономірності й сучасні досягнення у підприємницькій та торговельній діяльності.</p> <p>СК2. Здатність обирати та використовувати відповідні методи, інструментарій для обґрунтування рішень щодо діяльності підприємства.</p> <p>СК3. Здатність застосовувати інноваційні підходи в діяльності підприємницьких та торговельних структур.</p> <p>СК4. Здатність визначати характеристики товарів і послуг у підприємницькій та торговельній діяльності.</p> <p>СК5. Здатність здійснювати діяльність із дотриманням вимог нормативно-правових документів у сфері підприємницької та торговельної діяльності.</p> |

| | |
|--|--|
| | <p>СК6. Здатність виконувати професійні завдання з організації діяльності підприємницьких та торговельних структур.</p> <p>СК7. Здатність застосовувати основи обліку, оподаткування та страхування у підприємницькій та торговельній діяльності.</p> <p>СК8. Здатність визначати та задовольняти потреби споживачів як пріоритетних суб'єктів ринку.</p> <p>СК9. Здатність застосовувати моделі електронної комерції у сфері підприємницької та торговельної діяльності.</p> <p>СК10. Здатність використовувати логістичні системи в підприємницькій та торговельній діяльності.</p> <p>Компетентності, визначені закладом фахової передвищої освіти:</p> <p>СК11. Здатність формувати інформаційне середовище щодо якості і безпечності товарів, товарної асортиментної структури, правового поля здійснення торговельно-технологічних процесів.</p> <p>СК12. Здатність до економічного оцінювання діяльності підприємницьких та торговельних структур.</p> |
|--|--|

7 – Зміст підготовки здобувачів фахової передвищої освіти, сформульований у термінах результатів навчання

Результати навчання, визначені стандартом фахової передвищої освіти спеціальності 076 «Підприємництво та торгівля»:

- РН1. Знати свої права, як члена суспільства, цінності громадянського суспільства, верховенства права, прав і свобод людини і громадянина України.
- РН2. Застосовувати знання, розуміння закономірностей та сучасних досягнень у підприємницькій діяльності із професійною метою.
- РН3. Володіти державною та іноземною мовами у професійній діяльності.
- РН4. Використовувати сучасні комп'ютерні й телекомунікаційні технології обміну та поширення професійно спрямованої інформації у сфері підприємницької та торговельної діяльності.
- РН5. Здійснювати пошук, самостійний відбір інформації з різних джерел у сфері підприємницької та торговельної діяльності.
- РН6. Проявляти ініціативу та підприємливість, володіти навичками міжособистісної взаємодії для досягнення професійної мети.
- РН7. Застосовувати всебічні спеціалізовані емпіричні й теоретичні знання у сфері підприємництва та торгівлі для подальшого використання у практичній діяльності.
- РН8. Володіти методами й інструментарієм для підготовки проєктів управлінських рішень щодо створення й функціонування підприємницьких та торговельних структур.
- РН9. Застосовувати інноваційні підходи у підприємницькій та торговельній діяльності.
- РН10. Визначати характеристику товарів і послуг у підприємницькій та торговельній діяльності за допомогою сучасних методів.
- РН11. Знати основи нормативно-правового забезпечення діяльності підприємницьких та торговельних структур і застосовувати їх на практиці.
- РН12. Виконувати професійні завдання з організації діяльності підприємницьких та торговельних структур.
- РН13. Застосовувати отримані навички з основ обліку, оподаткування і страхування у підприємницькій та торговельній діяльності.
- РН14. Визначати потреби споживачів для формування асортименту товарів у підприємницькій та торговельній діяльності.
- РН15. Застосовувати моделі електронної комерції в діяльності підприємницьких та торговельних структур.
- РН16. Використовувати логістичні системи у підприємницькій та торговельній діяльності.
- РН17. Визначати основні показники діяльності підприємницьких та торговельних структур для забезпечення їх ефективності.
- Результати навчання, визначені закладом фахової передвищої освіти**
- РН18. Виявляти навички самостійної роботи, гнучкого мислення, відкритості до нових знань.
- РН19. Уміння аналізувати, аргументувати, приймати аргументовані рішення при розв'язанні складних спеціалізованих задач та практичних проблем у професійній діяльності, які характеризуються комплексністю та неповною визначеністю умов, відповідати за прийняті рішення.

8 – Ресурсне забезпечення реалізації освітньо-професійної програми

| | |
|---|--|
| Кадрове забезпечення | Розробники освітньо-професійної програми є штатними працівниками Ірпінського ФК НУБіП України, з них: 3 викладачі вищої кваліфікаційної категорії (у т.ч. 1 – кандидат економічних наук). До реалізації програми залучаються педагогічні працівники, які за кваліфікацією відповідають профілю і напряму дисциплін, що викладаються, мають відповідний стаж педагогічної роботи та досвід практичної роботи; педагогічні працівники з науковими ступенями та вченими званнями, а також висококваліфіковані спеціалісти з досвідом роботи за фахом. З метою підвищення фахового рівня всі педагогічні працівники щорічно проходять підвищення кваліфікації. |
| Матеріально-технічне забезпечення | Усі приміщення відповідають будівельним та санітарним нормам. Основу матеріально-технічного забезпечення складають аудиторії з мультимедійним обладнанням, навчальні лабораторії із сучасними технічними та програмними ресурсами з доступом до мережі Інтернет, Wi-Fi. Соціальна інфраструктура включає: спортивний комплекс, їдальню, медпункт, гуртожиток. |
| Інформаційне та навчально-методичне забезпечення | Забезпеченість бібліотеки підручниками і посібниками, фаховими періодичними виданнями відповідного профілю, офіційний веб-сайт, наявність електронного ресурсу навчально-методичних матеріалів на базі платформи MOODLE. |
| 9 – Академічна мобільність | |
| Національна кредитна мобільність | Право на академічну мобільність реалізується здобувачами фахової передвищої освіти відповідно до «Положення про академічну мобільність у Відокремленому структурному підрозділі «Ірпінський фаховий коледж Національного університету біоресурсів і природокористування України» |
| Міжнародна кредитна мобільність | - |

2. ПЕРЕЛІК ОСВІТНІХ КОМПОНЕНТІВ І ЛОГІЧНА ПОСЛІДОВНІСТЬ ЇХ ВИКОНАННЯ

2.1. Перелік освітніх компонентів освітньо-професійної програми

| Код о/к | Компоненти ОПП (навчальні дисципліни, курсові роботи, практики, кваліфікаційна робота) | Кількість кредитів ЄКТС | Форма підсумкового контролю |
|--|--|-------------------------|-----------------------------|
| Обов'язкові освітні компоненти ОПП | | | |
| Обов'язкові освітні компоненти, що формують загальні компетентності | | | |
| OK1 | Історія України | 3 | Екзамен |
| OK2 | Культурологія | 3 | Диференційований залік |
| OK3 | Політична економія | 4 | Екзамен |
| OK4 | Соціологія | 3 | Диференційований залік |
| OK5 | Правознавство | 3 | Диференційований залік |
| OK6 | Основи філософських знань | 3 | Екзамен |
| OK7 | Безпека життєдіяльності та екологія | 4 | Диференційований залік |
| OK8 | Основи психології та етика ділового спілкування | 4 | Диференційований залік |
| OK9 | Інформатика та комп'ютерна техніка | 4 | Диференційований залік |
| OK10 | Іноземна мова (за професійним спрямуванням) | 3 | Екзамен |
| OK11 | Українська мова (за професійним спрямуванням) | 3 | Екзамен |
| OK12 | Вища математика | 3 | Екзамен |
| OK13 | Фізичне виховання* | | Диференційований залік |

| Обов'язкові освітні компоненти, що формують спеціальні компетентності | | | |
|--|--|------------|---|
| OK14 | Основи охорони праці | 4 | Екзамен |
| OK15 | Організація і технологія торговельних процесів | 5 | Екзамен |
| OK16 | Економіка торговельного підприємства | 4 | Екзамен |
| OK17 | Основи торговельного підприємництва | 4 | Екзамен |
| OK18 | Товарознавство | 5 | Екзамен |
| OK19 | Електронна комерція | 3 | Диференційований залік |
| OK20 | Комерційна діяльність | 5,5 | Диференційований залік, екзамен, захист курсової роботи |
| OK21 | Бухгалтерський облік | 3 | Диференційований залік |
| OK22 | Основи маркетингу і реклама | 3 | Диференційований залік |
| OK23 | Основи менеджменту | 3 | Екзамен |
| OK24 | Організація біржової діяльності | 3 | Екзамен |
| OK25 | Фінанси | 3 | Диференційований залік |
| OK26 | Ціноутворення | 3 | Диференційований залік |
| | Практична підготовка | | |
| OK27 | Навчальна практика з біржової діяльності | 3 | Диференційований залік |
| OK28 | Навчальна практика з бухгалтерського обліку | 3 | Диференційований залік |
| OK29 | Навчальна практика з комерційної діяльності | 3 | Диференційований залік |
| OK30 | Технологічна практика | 6 | Диференційований залік |
| OK31 | Атестація здобувачів фахової передвищої освіти | 1,5 | Кваліфікаційний іспит |
| Загальний обсяг обов'язкових освітніх компонентів | | 105 | |
| Вибіркові освітні компоненти ОПШ (за вибором здобувача фахової передвищої освіти) | | | |
| ВК1 | Політологія | 3 | Диференційований залік |
| ВК2 | Правове регулювання підприємницької діяльності | 3 | Диференційований залік |
| ВК3 | Логістика | 3 | Диференційований залік |
| ВК4 | Організація і технологія надання посередницьких послуг | 3 | Диференційований залік |
| ВК5 | Інформаційні системи і технології у торгівлі | 3 | Диференційований залік |
| ВК6 | Обладнання підприємств торгівлі | 3 | Диференційований залік |
| ВК7 | Організація власного бізнесу | 3 | Диференційований залік |
| ВК8 | Навички для успішної кар'єри | 3 | Диференційований залік |
| ВК 9 | Захист прав споживачів | 3 | Диференційований залік |
| ВК 10 | Основи стандартизації, метрології та управління якістю | 3 | Диференційований залік |
| ВК 11 | Підприємництво і бізнес-культура | 3 | Диференційований залік |
| ВК 12 | Тайм-менеджмент | 3 | Диференційований залік |
| Загальний обсяг вибірових компонент | | 15 | |
| ЗАГАЛЬНИЙ ОБСЯГ ОПШ | | 120 | |

* - позакредитний освітній компонент.

2.2. СТРУКТУРНО-ЛОГІЧНА СХЕМА ОСВІТНЬО-ПРОФЕСІЙНОЇ ПРОГРАМИ

2.2.1. Структурно-логічна схема освітньо-професійної програми (на основі базової середньої освіти)

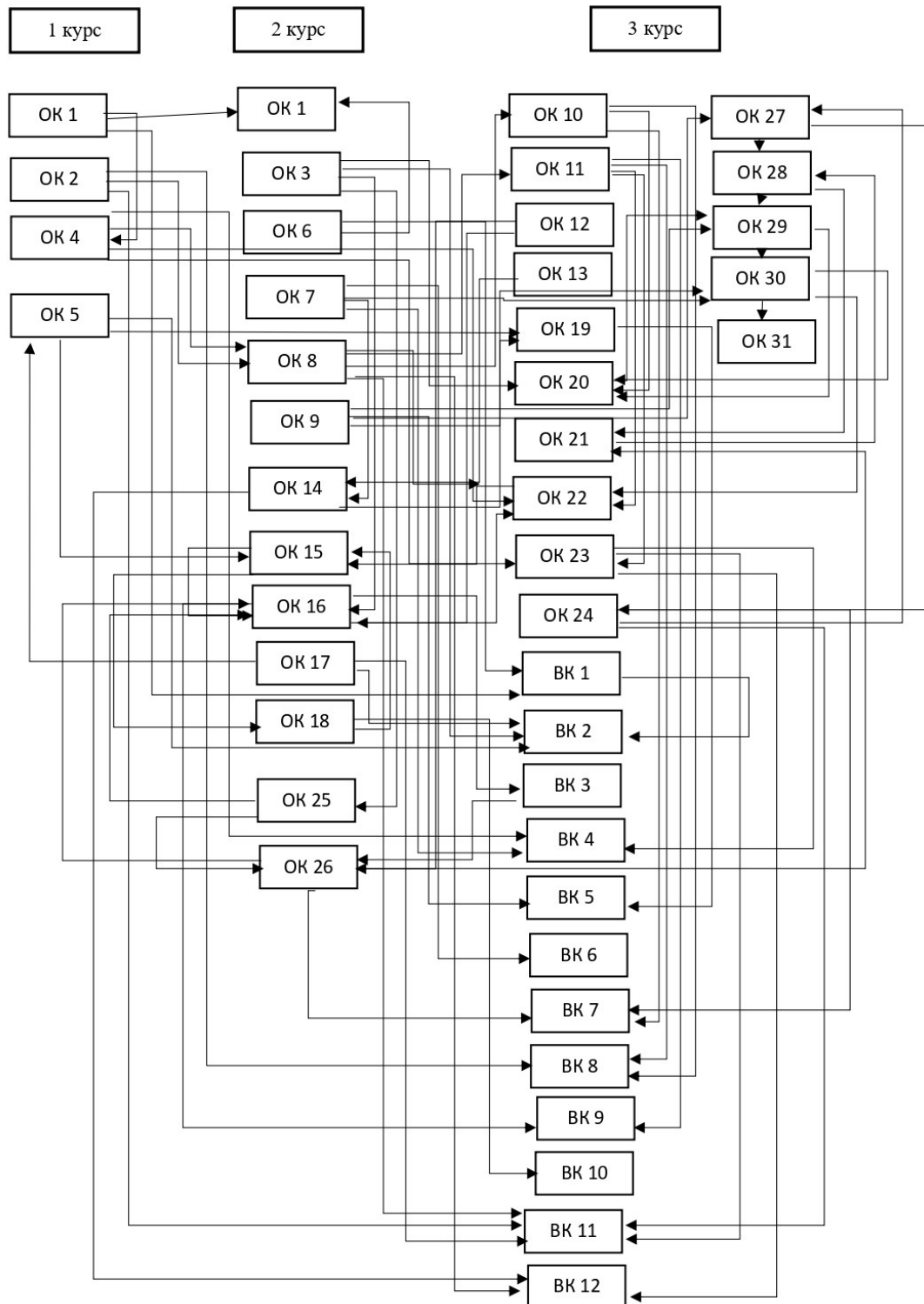

2.2.2. Структурно-логічна схема освітньо-професійної програми (на основі повної загальної середньої освіти)

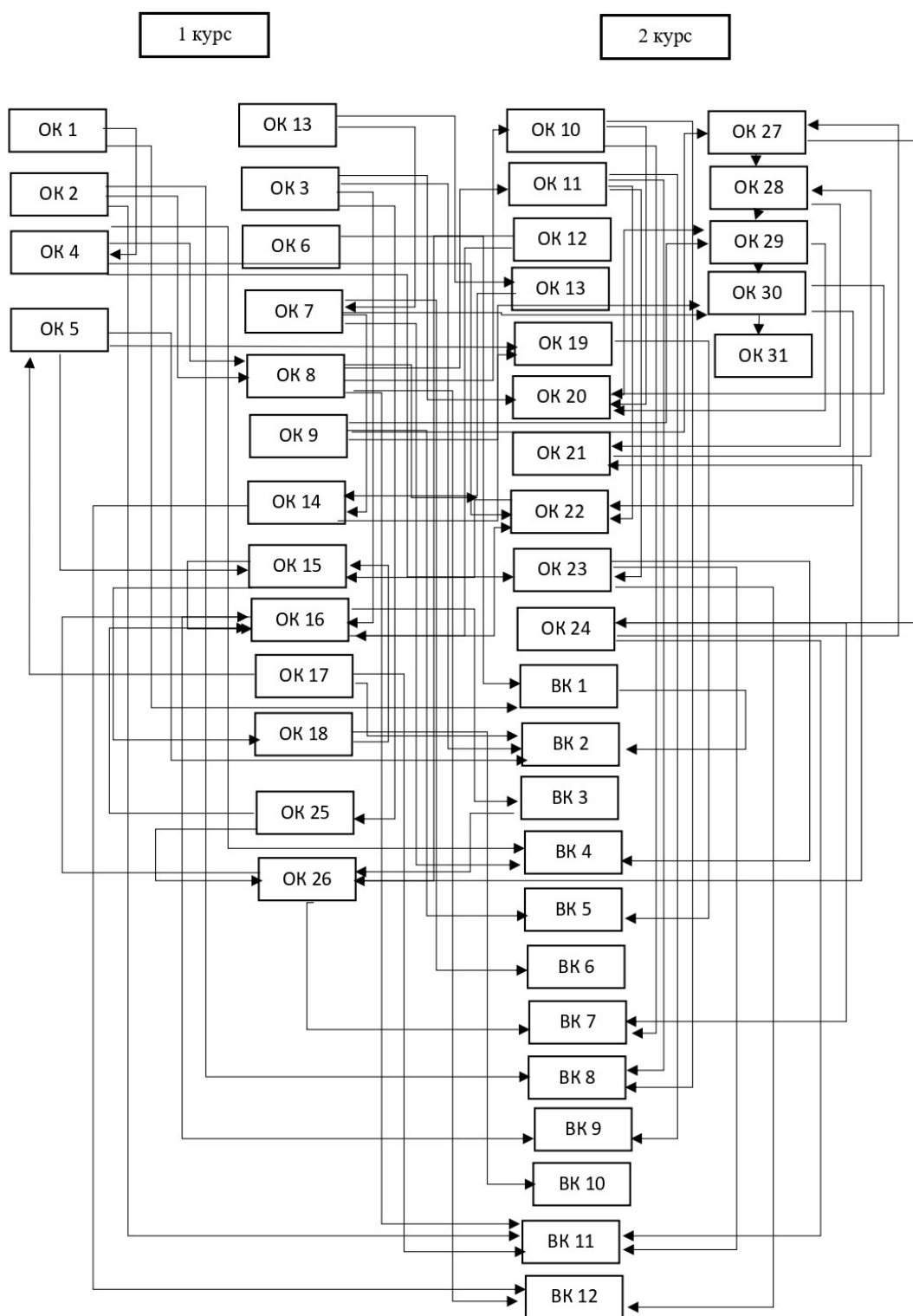

3. ФОРМИ АТЕСТАЦІЇ ЗДОБУВАЧІВ ФАХОВОЇ ПЕРЕДВИЩОЇ ОСВІТИ

Атестація випускників освітньо-професійної програми спеціальності 076 «Підприємництво та торгівля» здійснюється у формі кваліфікаційного іспиту, на який виносяться дисципліни: «Товарознавство», «Основи охорони праці», «Організація і технологія торговельних процесів», «Основи маркетингу і реклама», «Основи менеджменту», «Економіка торговельного підприємства», «Комерційна діяльність».

Кваліфікаційний іспит спрямований на перевірку досягнень результатів навчання, визначених стандартом та освітньо-професійною програмою «Підприємництво та торгівля».

Атестація здійснюється відкрито і публічно.

На підставі рішення екзаменаційної комісії особі, яка продемонструвала відповідність результатів навчання вимогам освітньо-професійної програми, освітньо-професійного ступеню фахового молодшого бакалавра присвоюється кваліфікація «фаховий молодший бакалавр з підприємництва та торгівлі» та видається диплом фахового молодшого бакалавра.

4. ВИМОГИ ДО СИСТЕМИ ВНУТРІШНЬОГО ЗАБЕЗПЕЧЕННЯ ЯКОСТІ ФАХОВОЇ ПЕРЕДВИЩОЇ ОСВІТИ

В Ірпінському ФК НУБіП України (далі – Коледж) функціонує система забезпечення якості освітньої діяльності та якості фахової передвищої освіти (внутрішня система забезпечення якості освіти), яка передбачає здійснення таких процедур і заходів:

1) визначення та оприлюднення політики, принципів та процедур забезпечення якості фахової передвищої освіти, що інтегровані до загальної системи управління Коледжем, узгоджені з його стратегією і передбачають залучення внутрішніх та зовнішніх заінтересованих сторін;

2) визначення і послідовне дотримання процедур розроблення освітньо-професійних програм, які забезпечують відповідність їх змісту стандартам фахової передвищої освіти, декларованим цілям, урахування позицій заінтересованих сторін, чітке визначення кваліфікацій, що присвоюються, які мають бути узгоджені з Національною рамкою кваліфікацій;

3) здійснення за участю здобувачів освіти моніторингу та періодичного перегляду освітньо-професійних програм з метою гарантування досягнення встановлених для них цілей та їх відповідності потребам здобувачів фахової передвищої освіти і суспільства, включаючи опитування здобувачів фахової передвищої освіти;

4) забезпечення дотримання вимог правової визначеності, оприлюднення та послідовного дотримання нормативних документів Коледжу, що регулюють усі стадії підготовки здобувачів фахової передвищої освіти (прийом на навчання, організація освітнього процесу, визнання результатів навчання, переведення, відрахування, атестація тощо);

5) забезпечення релевантності, надійності, прозорості та об'єктивності оцінювання, що здійснюється у рамках освітнього процесу;

6) визначення та послідовне дотримання вимог щодо компетентності педагогічних працівників, застосовування чесних і прозорих правил прийняття на роботу та безперервного професійного розвитку персоналу;

7) забезпечення необхідного фінансування освітньої та викладацької діяльності, а також адекватних та доступних освітніх ресурсів і підтримки здобувачів фахової передвищої освіти за кожною освітньо-професійною програмою;

8) забезпечення збирання, аналізу і використання відповідної інформації для ефективного управління освітньо-професійними програмами та іншою діяльністю закладу;

9) забезпечення публічної, зрозумілої, точної, об'єктивної, своєчасної та легкодоступної інформації про діяльність Коледжу та всі освітньо-професійні програми, умови і процедури присвоєння ступеня фахового молодшого бакалавра та відповідних кваліфікацій;

10) забезпечення дотримання академічної доброчесності працівниками Коледжу та здобувачами фахової передвищої освіти, у тому числі створення і забезпечення функціонування ефективною системи запобігання та виявлення академічного плагіату та

інших порушень академічної доброчесності, притягнення порушників до академічної відповідальності;

11) періодичне проходження процедури зовнішнього забезпечення якості фахової передвищої освіти;

12) залучення здобувачів фахової передвищої освіти та роботодавців як повноправних партнерів до процедур і заходів забезпечення якості освіти;

13) забезпечення дотримання студентоорієнтованого навчання в освітньому процесі;

14) здійснення інших процедур і заходів, визначених законодавством, установчими документами закладів фахової передвищої освіти або відповідно до них.

Система забезпечення якості освітньої діяльності та якості фахової передвищої освіти Коледжу (внутрішня система забезпечення якості освіти) за його поданням може оцінюватися Державною службою якості освіти України або акредитованими нею незалежними установами оцінювання та забезпечення якості фахової передвищої освіти на предмет її відповідності вимогам до системи забезпечення якості фахової передвищої освіти, що затверджуються Державною службою якості освіти України.

6. МАТРИЦЯ ВІДПОВІДНОСТІ КОМПЕТЕНТНОСТЕЙ ВИПУСКНИКА КОМПОНЕНТАМ ОСВІТНЬО-ПРОФЕСІЙНОЇ ПРОГРАМИ

| | OK1 | OK2 | OK3 | OK4 | OK5 | OK6 | OK7 | OK8 | OK9 | OK10 | OK11 | OK12 | OK13 | OK14 | OK15 | OK16 | OK17 | OK18 | OK19 | OK20 | OK21 | OK22 | OK23 | OK24 | OK25 | OK26 | OK27 | OK28 | OK29 | OK30 | OK31 | BK1 | BK2 | BK3 | BK4 | BK5 | BK6 | BK7 | BK8 | BK9 | BK10 | BK11 | BK12 | | | |
|------|-----|-----|-----|-----|-----|-----|-----|-----|-----|------|------|------|------|------|------|------|------|------|------|------|------|------|------|------|------|------|------|------|------|------|------|-----|-----|-----|-----|-----|-----|-----|-----|-----|------|------|------|---|---|---|
| ЗК1 | + | | | + | + | + | | | | | | | | + | | | | | + | | | | | | | | | | | | | + | + | | | | | | | + | | + | + | | | |
| ЗК2 | + | + | + | + | + | + | + | + | | | | | + | + | | | | | | | | | | | | | | | | | | | + | + | | | | | | | | | | | + | |
| ЗК3 | + | | | + | + | + | | + | | + | + | + | + | + | + | + | + | + | + | + | + | + | + | + | + | + | + | + | + | + | + | + | + | + | + | + | + | + | + | + | + | + | + | + | + | |
| ЗК4 | + | + | | | + | + | + | + | | | + | + | + | | + | + | + | + | + | + | + | + | + | + | + | + | + | + | + | + | + | + | + | + | + | + | | + | + | + | + | + | + | + | | |
| ЗК5 | | + | | | | | | | | + | | | | | | | | | | | | | + | | | | | | | | | | | | | | | | | | | | | | | |
| ЗК6 | + | + | + | + | | | + | + | + | | | | | + | | + | | | + | + | + | + | + | + | + | + | + | + | + | + | + | + | + | + | + | + | | + | + | + | + | + | + | + | + | |
| ЗК7 | + | | + | + | + | + | + | | + | + | + | + | | + | + | + | + | + | + | + | + | + | + | + | + | + | + | + | + | + | + | + | + | + | + | + | | + | + | + | + | + | + | + | + | |
| ЗК8 | | | | | | | | + | | | | | | | | + | + | | + | + | | + | + | + | + | + | + | + | + | + | + | + | + | + | + | | + | + | + | + | + | + | + | + | | |
| СК1 | | | + | | + | | | | | | | | | | + | | + | | + | + | + | + | + | + | + | + | + | + | + | + | + | + | | | | | | + | + | + | + | + | + | + | | |
| СК2 | | | + | | | | + | | | | | | | + | + | + | + | + | + | + | + | + | + | + | + | + | + | + | + | + | + | + | | + | | | | + | | + | + | | + | + | | |
| СК3 | | | | | | | | | | | | | | | + | | + | | | | | | + | + | + | | | + | | | | + | + | | | | + | | + | | | | | | + | |
| СК4 | | | | | | | | | | | | | | | + | | | | + | + | + | | + | | + | | | + | | + | + | + | + | | | | | | | | + | + | | | | |
| СК5 | | | | | + | | + | + | | | | | | + | + | | | | + | + | + | | | + | | | | + | | + | + | + | + | + | | | | | | | + | + | + | + | + | + |
| СК6 | | | | | | | | + | | | | | | + | + | + | + | + | + | + | + | + | | + | + | | | + | + | + | + | + | + | | + | | | + | + | + | + | + | + | + | + | |
| СК7 | | | | | | | | | | | | | | | | | | | | | + | | + | | + | | | | | + | | | | | | | | | | | | | | | | |
| СК8 | | | + | | | | | + | | | | | | | + | + | | + | + | | | | + | + | | + | + | | | + | | | | | | | | | | | + | + | | | | |
| СК9 | | | | | | | | | + | | | | | | | | | | | + | + | | + | | | | | | | + | + | + | | | | | | | + | + | | | | | | |
| СК10 | | | | | | | | | + | | | | | | + | + | | | + | + | | | | | | | | | | + | + | + | | | + | | | | | | | | | | | |
| СК11 | | | | | + | | + | | + | | | | | + | + | | + | + | | + | | + | | | | | | | | + | + | + | | + | | | | | + | | + | + | + | + | + | |
| СК12 | | | | | + | | + | | | | | | | + | + | | | + | + | | + | | | | + | | + | | | | + | | | | | | | | | | + | + | + | + | + | |

